



Somna Kjededyne

Somna Blanket

Brugervejledning / Brukerveiledning / Gebrauchsanweisung

500100 500105 500110 500115 500120 500125 500170 500175 500180 500185
500190 500195 500200 500205 500215 500217 500220

DK NO DE 3.0



ABILIA

Somna Blanket

Somna Blanket er et produkt der er udviklet til at lindre søvnevanskeligheder, spændinger i kroppen, ophidselse og angst ved at give en følelse af omsluttethed og taktil stimulering. Læg dynen i et dynebetræk og prøv hvilken side af dynen der føles bedst mod kroppen. I begyndelsen skal du bruge dynen i korte intervaller, så du vænner dig til den. Derefter skal intervallerne øges gradvist.

Somna Blanket fås i både junior- og voksenstørrelser og i forskellige vægtvarianter. Dynen har to forskellige sider, en kædeside (1) og en polstret side (2). Den polstrede side ind mod kroppen giver et jævnt og blødt tryk, mens kædesiden giver et mere taktilt tryk. Kædesiden er beklædt med et stof med halvmåner for at gøre det lettere at skelne mellem siderne.

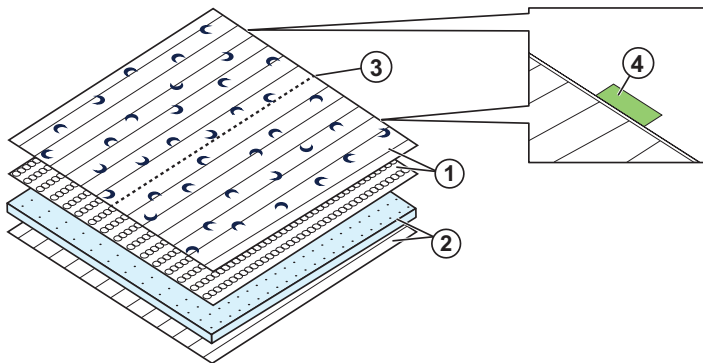

1. Kædeside med stål kæder
2. Polstret side
3. Lynlås (nogle varianter)
4. Farvemarkering (nogle varianter), der angiver hvilke dele der hører sammen

Somna Blanket er i overensstemmelse med alle nødvendige krav, bestemmelser og direktiver vedrørende medicinsk udstyr. Kasser produktet på et egnet sted.

For mere information og tilbehør, gå til www.abilia.com eller scan QR-koden.



Vedligeholdelse



Tekstil: 90 % Polyester, 10 % Polypropylen

Fyldning: 100 % Stålkæder

Hvis produktet har en lynlås (3), vask delene separat. Anvend den medfølgende vaskepose. Farvemarkeringen gør det let at kombinere dele med samme vægt efter vask. Tør direkte efter vask.

Rekonditionering

Skånsom vask maks. 70°C.

Vigtig information

⚠ ADVARSEL: Læs nedenstående advarsel, før du bruger produktet.

- Kontakt din læge, før du bruger produktet i tilfælde af svag lungekapacitet, svag muskelkapacitet eller kirurgisk udstyr, som kan blive påvirket af kæderne.
- Ved brug af hygiejnebetræk, skal man være opmærksom på risikoen for kvælning.
- Rul ikke brugeren ind Somna Blanket.
- Der er en risiko for at snuble, hvis Somna Blanket rører gulvet.

Alvorlige hændelser

Hvis der indtræffer en alvorlig hændelse i forbindelse med produktet, skal dette rapporteres til producenten og den kompetente myndighed i dit land. En hændelse anses for alvorlig, hvis den direkte eller indirekte har medført eller kunne have medført en patients, brugers eller en anden persons død, midlertidig eller permanent alvorlig forværring af en patients, brugers eller en anden persons helbredstilstand eller en alvorlig trussel mod folkesundheden.

Somna Kjededyne

Somna Kjededyne er et produkt som er utviklet for å lindre søvnevansker, spenninger i kroppen, uro og angst, ved å gi en omsluttende følelse og taktile stimulering. Legg kjededynen i et dynetrek og prøv ut hvilken side av dynen som kjennes best mot kroppen. I begynnelsen kan kjededynen gjerne brukes i kortere intervaller for tilvenning, for deretter å øke intervallene gradvis.

Kjededynen er tilgjengelig i både junior- og voksenstørrelser, samt i forskjellige vektvarianter. Dynen har to forskjellige sider, en kjedeside (1) og en polstret side (2). Den polstrede siden mot kroppen gir et jevnt og mykt trykk mens kjedesiden gir et mer taktilt trykk. Kjedesiden har et tekstil med halvmåner for å gjøre det lettere å skille sidene.

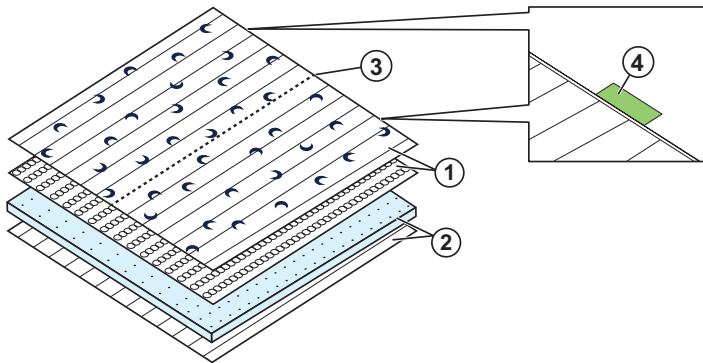

1. Kjedeside med stålkjeder
2. Polstret side
3. Glidelås (for noen varianter)
4. Fargemerking (for noen varianter) som indikerer hvilke deler som hører sammen

Somna Kjededyne oppfyller alle nødvendige krav, forskrifter og direktiver for medisinskteknisk utstyr. Kasser produktet på et egnet sted.

For mer informasjon og tilbehør, gå til www.abilia.no eller skann QR-koden.



Skann meg!

Vedlikehold



Tekstil: 90% Polyester, 10% Polypropylen

Fylling: 100% Stålkjeder

Hvis produktet har en glidelås (3), vask delene separat. Bruk den medfølgende vaskeposen. Fargemerkingen gjør det enkelt å kombinere deler med samme vekt etter vask. Tørkes umiddelbart etter vask.

Rekondisjonering

Skånsom vask maks. 70°C.

Viktig informasjon

⚠ ADVARSEL: Les de følgende advarslene før du bruker produktet.

- Kontakt lege før du bruker produktet dersom du har redusert lungekapasitet, redusert muskelkapasitet eller kirurgisk utstyr som kan bli påvirket av kjedene.
- Ved bruk av hygienetrek, vær oppmerksom på kvelningsrisiko.
- Ikke rull brukeren i Somna Kjededyne.
- Risiko for å snuble hvis Somna Kjededyne ligger på gulvet.

Alvorlige hendelser

Hvis det oppstår en alvorlig hendelse i forbindelse med produktet, skal dette rapporteres til produsenten og myndighetene i ditt land. En hendelse anses som alvorlig hvis den direkte eller indirekte kan ha ført til, eller kan føre til dødsfall til en pasient, bruker eller annen person, midlertidig eller permanent alvorlig svekkelse av pasientens, brukers eller andres helsetilstand eller en alvorlig trussel mot folkehelsen.

Somna Blanket

Somna Blanket ist ein Produkt, das entwickelt wurde, um Schlafstörungen, Verspannungen im Körper, Unruhe und Angstzustände durch ein einhüllendes Gefühl und eine taktile Stimulation zu lindern. Beziehe die Decke mit einem Bettbezug und probieren Sie aus, welche Seite der Decke sich am Körper am angenehmsten anfühlt. Nutzen Sie die Decke anfangs über kürzere Zeiten, um sich damit vertraut zu machen. Erhöhen Sie dann schrittweise die Dauer.

Die Gewichtsdecke ist sowohl in Junior- und Erwachsenengrößen als auch in verschiedenen Gewichtsvarianten erhältlich. Die Decke hat zwei Seiten, eine Kettenseite (1) und eine gepolsterte Seite (2). Ist die gepolsterte Seite zum Körper gewendet, ergibt dies einen gleichmäßigen und weichen Druck, während die Kettenseite erhöht taktile Stimulation ergibt. Die Kettenseite hat eine Textioberflächel mit Halbmonden, um die Unterscheidung der Seiten zu erleichtern.

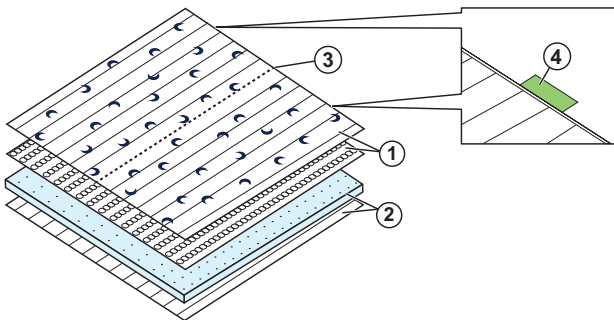

1. Kettenseite mit Stahlketten
2. Gepolsterte Seite
3. Reißverschluss (einige Decken)
4. Farbmarkierung (einige Decken), die anzeigt, welche Teile zusammengehören

Somna Blanket erfüllt alle notwendigen Anforderungen, Vorschriften und Richtlinien für Medizinprodukte. Eine fachgerechte Entsorgung ist zu gewährleisten.

Mehr Informationen und Zubehör finden Sie unter www.abilia.com oder scannen Sie den QR-Code.



Wartung



Textil: 90 % Polyester, 10 % Polypropylen

Füllung: 100 % Stahlketten

Bei Produkten mit einen Reißverschluss (3), die beiden Teile getrennt waschen. Die Farbmarkierung zeigt das Gewicht der Decke an, um nach dem Waschen Teile mit dem gleichen Gewicht kombinieren zu können. Sofort nach dem Waschen trocknen.

Grundreinigung

Schonwaschgang bei max. 70°C.

Wichtige Informationen



WARNUNG: Lesen Sie die Warnungen, bevor Sie das Produkt verwenden.

- Bei schwachen Lungen oder Muskeln sowie bei Implantaten, die von den Ketten beeinflusst werden können, konsultieren Sie einen Arzt, bevor Sie das Produkt verwenden.
- Bei Verwendung der Hygieneabdeckung beachten Sie bitte das Erstickungsrisiko.
- Wickeln Sie den Benutzer nicht in die Somna Blanket ein.
- Stolpergefahr besteht, wenn die Somna Blanket auf dem Boden liegt.

Schwere Vorfälle

Tritt im Zusammenhang mit dem Produkt ein schwerwiegender Vorfall auf, muss dies dem Hersteller und der zuständigen Behörde Ihres Landes gemeldet werden. Ein Vorfall gilt als schwerwiegend, wenn er direkt oder indirekt geführt hat, geführt haben könnte oder hätte führen können zu Tod eines Anwenders oder einer anderen Person, vorübergehende oder dauerhafte schwerwiegende Verschlechterung des Gesundheitszustands eines Anwenders oder einer anderen Person oder eine ernsthafte Gefahr für die öffentliche Gesundheit.



5001XX 500200 500205 500215 500217 500220_User manual_Somna Blanket_DK NO DE March, 2021



Abilia AB, Råsundavägen 6, 169 67 Solna, Sweden
Telefon +46 (0)8- 594 694 00 | info@abilia.com | www.abilia.se



ABILIA